

Pro Series

Интерактивная панель для предприятий

Наше полноценное решение для предприятий легко установить и удобно использовать. Оно совместимо с вашей инфраструктурой и прослужит более 50 тысяч часов. Решение Clevertouch практически не требует обслуживания и не включает платных подписок. Это единственный полноценный многофункциональный продукт для предприятий.

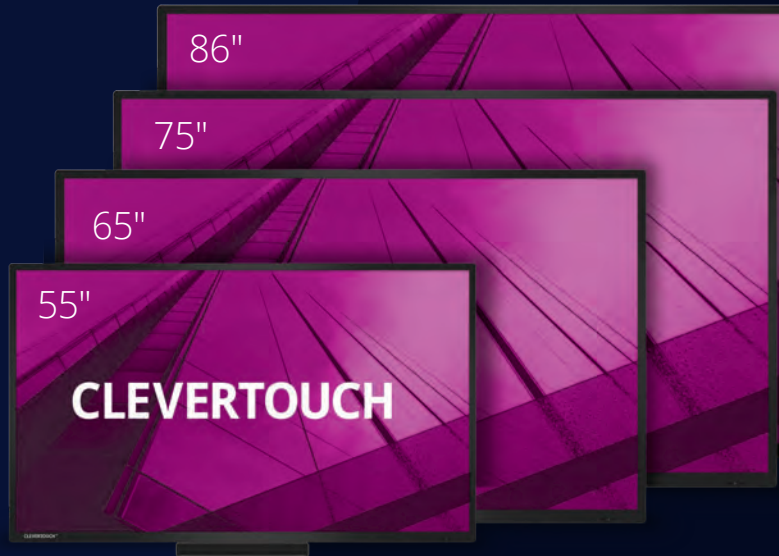

Технологии дисплеев для совместной работы и переговоров

InAVation Awards 2018 — победитель



Лучший производитель года
AV Awards 2015 — победитель



Лучший продукт года для совместной работы
Install Awards 2018 — финалист

Отмеченное наградами комплексное решение



Гибкое решение

Pro Series — это гибкое решение, которое не зависит от конкретной платформы, поэтому его можно использовать вместе с уже имеющимся оборудованием и программным обеспечением для видеоконференций. Мы используем принцип открытой платформы, чтобы предоставить вам доступ к таким облачным приложениям, как Skype for Business, Slack, Zoom и Google Hangouts.



Сеть и безопасность

Наши интерактивные сенсорные дисплеи интегрируются с существующей системой. Благодаря дистанционному управлению, усиленным средствам безопасности и лучшим на рынке условиям гарантии Clevertouch — это выгодное вложение, которое прослужит вам долго и не потребует больших расходов в будущем.



Динамическая передача сообщений

С приложением Clever Message можно отправлять динамические сообщения на все панели Clevertouch. Ваши ИТ-специалисты смогут создавать сообщения для круглосуточного использования вместе с оповещениями и объявлениями в прямом эфире.



Естественное, жидкостное письмо

Благодаря нашей технологии Super Glide Surface писать от руки на панели так же удобно, как маркером на обычной доске, без задержки. Стирайте надписи рукой. Масштабируйте изображение двумя пальцами. Пишите так, как вам удобно: пальцами, пером или одновременно двумя перьями, — для этого не нужно менять настройки.



Blade PC

Благодаря использованию встраиваемого в слот ПК с процессором Intel® Core™ i5 или i7 и операционной системой Windows 10 Pro вы можете загружать имеющиеся приложения и ПО из своей сети и безопасно выполнять совместную работу с коллегами из разных стран, имея доступ к одним и тем же функциям. В комплект входит ОЗУ емкостью 4 или 8 Гбайт, твердотельный накопитель емкостью 128 или 256 Гбайт и встроенные наборы микросхем Intel® HD Graphics и Intel H110 Express.

Решения для видеоконференций на базе открытой платформы

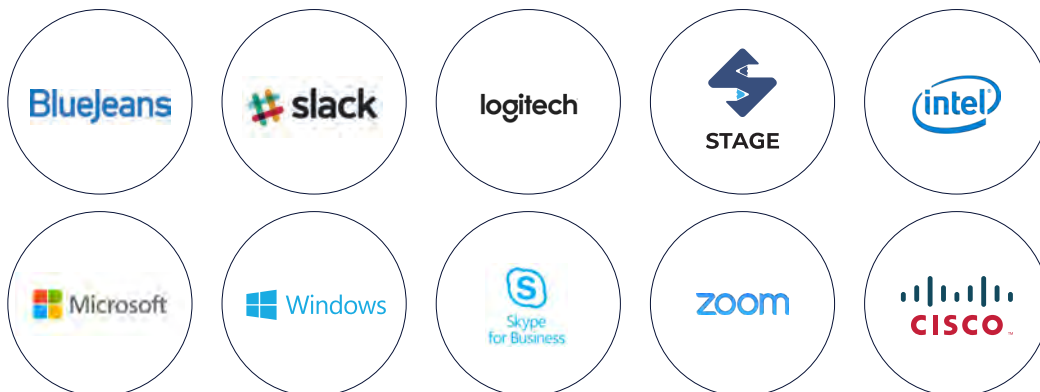

Технологии, объединяющие людей

Приложение Clever Message

Продвижение бренда компании и обмен сообщениями на базе облачных технологий.

Дополнительный встраиваемый ПК

Выберите ПК с операционной системой Windows 10 Pro с процессором Intel Core i5 или i7.

Аудиосистема

Встроенные динамики с передовыми техническими характеристиками.

Удобный встроенный режим планшета

Совместимость с **Windows, Mac, iOS, Android** и **Chrome**.



Видео-конференц-связь

Пользуйтесь такими приложениями, как Zoom, Skype for Business, Slack и Stage, и подключайте камеры любого типа.

Работать с панелью удобно и легко

Активный стилус.

Исключительно гладкая поверхность

Высокопрочное стекло толщиной 4 мм.

Персональный профиль учетной записи

Доступ к настройкам, файлам и облачным учетным записям с помощью ключа с NFC-меткой.



Преимущества Clevertouch



Полностью индивидуальная настройка



Поддержка от местной группы специалистов



Полноценная гарантия



До 20 точек касания



Энергоэффективность



Нет платных подписок на ПО



Дисплей с разрешением 4K



Интеллектуальный персональный профиль



Дистанционное управление



Обновления по технологии OTA (Over the air)



Встроенные динамики



Совместимость с имеющимся оборудованием и ПО



LUX user interface



Отсутствие затенения



Антибликовое стекло



Подключение через HDMI, VGA, RS232 и USB



Оптимальная производительность



Super Glide Surface

Clever Message

НОВОЕ

Информационное табло для круглосуточного вещания

Clevertouch можно использовать как интерактивное цифровое табло.

Корпоративное содержимое на экране запуска

Демонстрация новостей компании за день при запуске панелей.

Потоковая трансляция видео

Трансляция аудио и видео в прямом эфире или в записи.

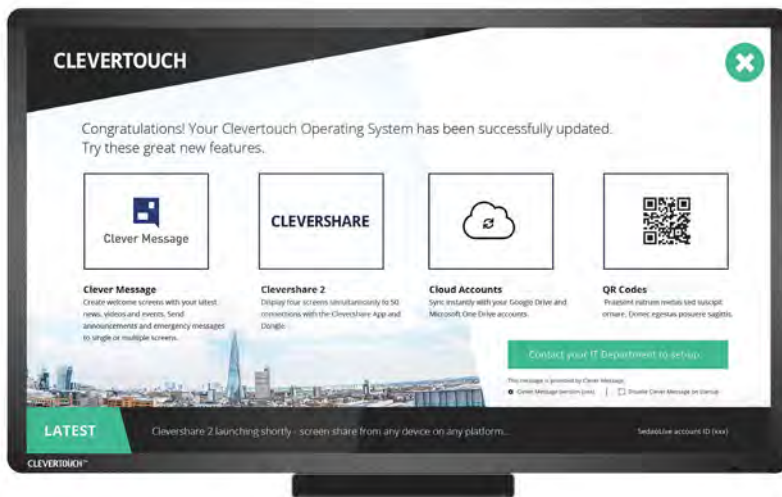

Мгновенные сообщения

Дистанционная отправка мгновенных или запланированных сообщений на любые экраны Clevertouch.

Уведомления

Отправляйте важные оповещения нажатием одной кнопки.

Объединение экранов в группы

Одновременная отправка сообщений на несколько экранов Clevertouch.

Возможности Clever Message



Добавление логотипа



Настройка фирменных цветов



Добавление изображений и слайд-шоу

RSS

Создание RSS-лент



Прямая трансляция видеосообщений



Добавление видеороликов и фильмов



Добавление документов (pdf, Word)



Добавление веб-страниц



Совместимость с Touch



Добавление часов с датой и временем



Добавление звука

abc

Добавление текстовых полей



Создание анимационных изображений



Отправка сообщений по расписанию



Сотни шаблонов тем на выбор



Назначение зон для сотрудников или подразделений



Создание групп экранов



Синхронизация экранов на разных объектах

удаленное управление (MDM)

правление несколькими устройствами Clevertouch независимо от их местонахождения

Система Clevertouch MDM позволяет сотрудникам служб технической поддержки, ИТ-администраторам и руководителям проектов централизованно управлять сотнями устройств Clevertouch и обеспечивать их поддержку независимо от местонахождения этих устройств. Выходя за рамки локальных сетей, наша система централизованного управления (Centralised Management System) предоставляет общий обзор всего парка устройств, благодаря чему администраторы могут предоставлять максимально эффективную поддержку и принимать решения в оптимальных условиях. Воспользуйтесь возможностью оказывать всестороннюю поддержку, комплексно и эффективно управлять экранами Clevertouch независимо от их местонахождения и использования как в рамках внутренней сети организации, так и за ее пределами. Управляйте критически важной и сложной ИТ-инфраструктурой, а также упрощайте эксплуатацию и техническое обслуживание многочисленных устройств.

Возможность дистанционного управления сотнями устройств Clevertouch.

- Создавайте группы, чтобы проверить, что на всех устройствах имеются необходимые приложения и файлы в соответствии с расположением конкретного экрана; например, такие приложения, как C-Suite, Design Studios, Maths Class, Reception Class, а также ПО для конференц-залов и залов для заседаний, совещаний и т. д.
- Осуществляйте управление экраном Clevertouch с рабочего стола своего компьютера.
- Устанавливайте APK, политики и файлы.
- Передавайте сообщения для отображения непосредственно на экране Clevertouch; эта функция прекрасно подходит для рассылки сообщений, связанных с безопасностью.
- Противокражный модуль — возможность блокировки, разблокировки и перезагрузки экранов.
- Возможность перезапуска или выключения одного или нескольких экранов дистанционно по одному щелчку.
- Функция безвозвратного удаления данных с устройства.
- Выполнение диагностики.

В качестве альтернативы система Clevertouch MDM может использоваться как платформа для управления другими имеющимися в организации устройствами (Android, Windows, iOS и Chrome OS); управление при этом осуществляется из одной консоли, открытой на стационарном компьютере или ноутбуке, планшете или смартфоне.

Обновления OTA

Мгновенная доставка обновлений

Благодаря новой технологии Over-the-Air («по воздуху») можно удаленно предоставлять новую функциональность, выполнять исправление ошибок, а также устанавливать обновления программного и аппаратного обеспечения экрана Clevertouch. При нажатии кнопки операционная система экрана Clevertouch выполнит поиск и установку последнего обновления встроенного программного обеспечения, в результате чего станут доступны новые версии приложений и новая функциональность. Больше нет необходимости загружать оперативные исправления ПО на USB-накопитель и затем устанавливать их в операционную систему экрана, что упрощает работу ИТ-менеджеров и дает им больше времени на решение других задач.



	65" Pro Series E-CAP	75" Pro Series E-CAP	86" Pro Series E-CAP	65" Capacitive Touch
Код продукта	15465PROEXECAP	15475PROEXECAP	15486PROEXECAP	15465CAPEX
Дисплей				
Точек касания	20	20	20	20
Тип экрана	Светодиодный	Светодиодный	Светодиодный	Светодиодный
Соотношение сторон	16 : 9	16 : 9	16 : 9	16 : 9
Разрешение	4K Ultra HD	4K Ultra HD	4K Ultra HD	4K Ultra HD
Подсветка	Светодиодная	Светодиодная	Светодиодная	Светодиодная
Яркость (кд/м²)	350	350	350	350
Аудиосистема	2 x 12 Вт	2 x 12 Вт	2 x 12 Вт	Сред. 1 x 12 Вт; бас 2 x 12 Вт
Android	✓	✓	✓	✓
Защитное стекло	Антибликовое	Антибликовое	Антибликовое	Антибликовое
Контрастность	4000 : 1	4000 : 1	4000 : 1	4000 : 1
Интерактивная система				
Тип датчика	IR и EMR	IR и EMR	IR и EMR	P-Сар и EMR
Минимальный размер объекта (мм)	IR 6, EMR 2	IR 6, EMR 2	IR 6, EMR 2	Touch < 2, EMR 0,5
Время отклика (на касание)	< 15 мс	< 15 мс	< 15 мс	Не поддерживается
Время отклика	< 8 мс	< 8 мс	< 8 мс	Не поддерживается
Возможности подключения				
USB 2.0/3.0/Touch	2/2/1	2/2/1	2/2/1	8/2/1
Вход HDMI 1.4/2.0	0/2	0/2	0/2	1/1
Вход DisplayPort	0	0	0	0
Вход VGA	1	1	1	1
Выход HDMI	1	1	1	1
CVBS (необходимо приобрести переходник 3,5 мм — 3 x для аудио)	✓	✓	✓	✓
PC-Audio	✓	✓	✓	✓
Выход VGA	х	х	х	х
LAN (RJ45)	✓	✓	✓	✓
RS232	✓	✓	✓	✓
Слоты для модулей	2	2	2	2
Питание				
Потребляемая мощность	300 Вт	300 Вт	400 Вт	250 Вт
В режиме ожидания	< 0,5 Вт	< 0,5 Вт	< 0,5 Вт	< 0,5 Вт
Рейтинг энергоэффективности EU	B	A	A	
Физические характеристики				
Размеры (Ш x В x Г, мм/дюйм)	1508 x 902 x 75/ 59 3/8 x 35 3/32 x 2 61/64	1753 x 1022 x 75/ 69 1/64 x 40 15/64 x 2 61/64	1978 x 1166 x 75/ 77 7/8 x 45 29/32 x 2 61/64	1505 x 882 x 62/ 59 1/4 x 34 23/32 x 2 7/16
Вес	45 кг	70 кг	83,85 кг	49 кг
VESA (мм/дюйм)	600 x 200/ 23 5/8 x 15 3/4	600 x 200/ 23 5/8 x 15 3/4	600 x 200/ 23 5/8 x 15 3/4	600 x 230/ 23 5/8 x 9 1/16
Характеристики Android				
MDM	✓	✓	✓	✓
Обновление OTA	✓	✓	✓	✓
Версия ОС	Android 6.0.1 Marshmallow			
Процессор	RK3399 ARM Cortex A72 (2 ядра) и ARM Cortex-A53 (4 ядра)			
Разрешение Android	1080p	1080p	1080p	1080p
Графический процессор	Mali-T860	Mali-T860	Mali-T860	Mali-T860
ОЗУ	4 Гб	4 Гб	4 Гб	4 Гб
ПЗУ	16 Гб	16 Гб	16 Гб	16 Гб
Подключение Wi-Fi	✓	✓	✓	✓
Приложения и функции Android				
Note App	х	х	х	х
Email Out	✓	✓	✓	✓
Cleverstore	х	х	х	х
Lynx App	х	х	х	х
Lynx Pro	✓	✓	✓	✓
Clever Message НОВОЕ	✓	✓	✓	✓
Режим двух перьев НОВОЕ	✓	✓	✓	✓
Clevershare 2 App НОВОЕ	✓	✓	✓	✓
ПО				
Lynx	х	х	х	х
Snowflake	х	х	х	х
DisplayNote	х	х	х	х
Montage	✓	✓	✓	✓
LynxPro Meeting	✓	✓	✓	✓
Stage	✓	✓	✓	✓
Дополнительные устройства				
Поддержка камеры USB	✓	✓	✓	✓
Перо или стилус	2 (активные перья EMR)	2 (активные перья EMR)	2 (активные перья EMR)	2 (активные перья EMR)
VGA, звуковые кабели	✓	✓	✓	✓
Кабели HDMI, USB	✓	✓	✓	✓
Clevershare 1541052 x2	✓	✓	✓	✓
Лоток для пера Clevertouch + NFC НОВОЕ	✓	✓	✓	х
i5 PC 1541041	х	х	х	✓
Clevercable	✓	✓	✓	✓

	55" Pro Series HP	65" Pro Series HP	75" Pro Series HP	86" Pro Series HP
Код продукта	15455PROEXHP	15465PROEXHP	15475PROEXHP	15486PROEXHP
Дисплей				
Точек касания	20	20	20	20
Тип экрана	Светодиодный	Светодиодный	Светодиодный	Светодиодный
Соотношение сторон	16 : 9	16 : 9	16 : 9	16 : 9
Разрешение	4K Ultra HD	4K Ultra HD	Full HD	4K Ultra HD
Яркость (кд/м²)	350	350	350	350
Аудиосистема	2 x 12 Вт	2 x 12 Вт	2 x 12 Вт	2 x 12 Вт
Android	✓	✓	✓	✓
Защитное стекло	Антибликовое	Антибликовое	Антибликовое	Антибликовое
Контрастность	1200 : 1	1200 : 1	1200 : 1	1200 : 1
Интерактивная система				
Тип датчика	High Precision IR	High Precision IR	High Precision IR	High Precision IR
Минимальный размер объекта (мм)	3	3	3	3
Время отклика (на касание)	< 15 мс	< 15 мс	< 15 мс	< 15 мс
Время отклика	< 8 мс	< 8 мс	< 8 мс	< 8 мс
Возможности подключения				
CVBS	✓	✓	✓	✓
Вход VGA	1	1	1	1
USB 2.0/3.0/Touch	4/2/1	4/2/1	4/2/1	4/2/1
Вход DisplayPort	0	0	0	0
Вход HDMI 1.4/2.0	0/2	0/2	0/2	0/2
Выход HDMI	1	1	0	1
PC-Audio	✓	✓	✓	✓
R/L (CVBS)	C video IP	C video IP	C video IP	C video IP
Выход VGA	✗	✗	✗	✗
LAN (RJ45)	✓	✓	✓	✓
RS232	✓	✓	✓	✓
Слоты для модулей	2	2	2	2
Питание				
Потребляемая мощность	250W	300 Вт	450 Вт	500 Вт
В режиме ожидания	< 0,5 Вт	< 0,5 Вт	< 0,5 Вт	< 0,5 Вт
Рейтинг энергоэффективности EU	B	A+	C	B
Физические характеристики				
Размеры (Ш x В x Г, мм/дюйм)	1537 x 912 x 99/ 60 33/64 x 35 29/32 x 3 57/64	1537 x 913 x 99/ 60 33/64 x 35 15/16 x 3 57/64	1779 x 1032 x 100/ 70 3/64 x 40 5/8 x 3 15/16	2004 x 1176 x 99,6/ 78,9 57/64 x 46 19/64 x 3 59/64
Вес	36,5 kg	49 кг	57,8 кг	73,7 кг
VESA (мм/дюйм)	600 x 400/ 23 5/8 x 15 3/4	600 x 400/ 23 5/8 x 15 3/4	800 x 400/ 31 1/2 x 15 3/4	800 x 600/ 31 1/2 x 23 5/8
Характеристики Android				
MDM	✓	✓	✓	✓
Обновление OTA	✓	✓	✓	✓
Версия ОС	LUX 7 (на базе Android 7.1 Nougat)			
Процессор	RK3399 ARM Cortex A72 (2 ядра) и ARM Cortex-A53 (4 ядра)			
Разрешение Android	1080p	1080p	1080p	1080p
Графический процессор	Mali-T860	Mali-T860	Mali-T860	Mali-T860
ОЗУ	4 Гб	4 Гб	4 Гб	4 Гб
ПЗУ	16 Гб	16 Гб	16 Гб	16 Гб
Подключение Wi-Fi	✓	✓	✓	✓
Приложения и функции Android				
Note App	✓	✓	✓	✓
Email Out	✓	✓	✓	✓
Cleverstore	✓	✓	✓	✓
Lynx App	✓	✓	✓	✓
Lynx Pro	✗	✗	✗	✗
Clever Message НОВОЕ	✓	✓	✓	✓
Режим двух перьев НОВОЕ	✓	✓	✓	✓
Clevershare 2 App НОВОЕ	✓	✓	✓	✓
ПО				
Lynx	✓	✓	✓	✓
Snowflake	✓	✓	✓	✓
DisplayNote	✓	✓	✓	✓
Montage	✗	✗	✗	✗
LynxPro Meeting	✗	✗	✗	✗
Stage	✗	✗	✗	✗
Дополнительные устройства				
Поддержка камеры USB	✓	✓	✓	✓
Перо или стилус	2	2	2	2
VGA, звуковые кабели	✓	✓	✓	✓
Кабели HDMI, USB	✓	✓	✓	✓
Clevershare 1541052	✗	✗	✗	✗
Лоток для пера Clevertouch + NFC НОВОЕ	✗	✗	✗	✗
i5 PC 1541041	✗	✗	✗	✗
Clevercable	✗	✗	✗	✗

65" Pro Series | E-CAP

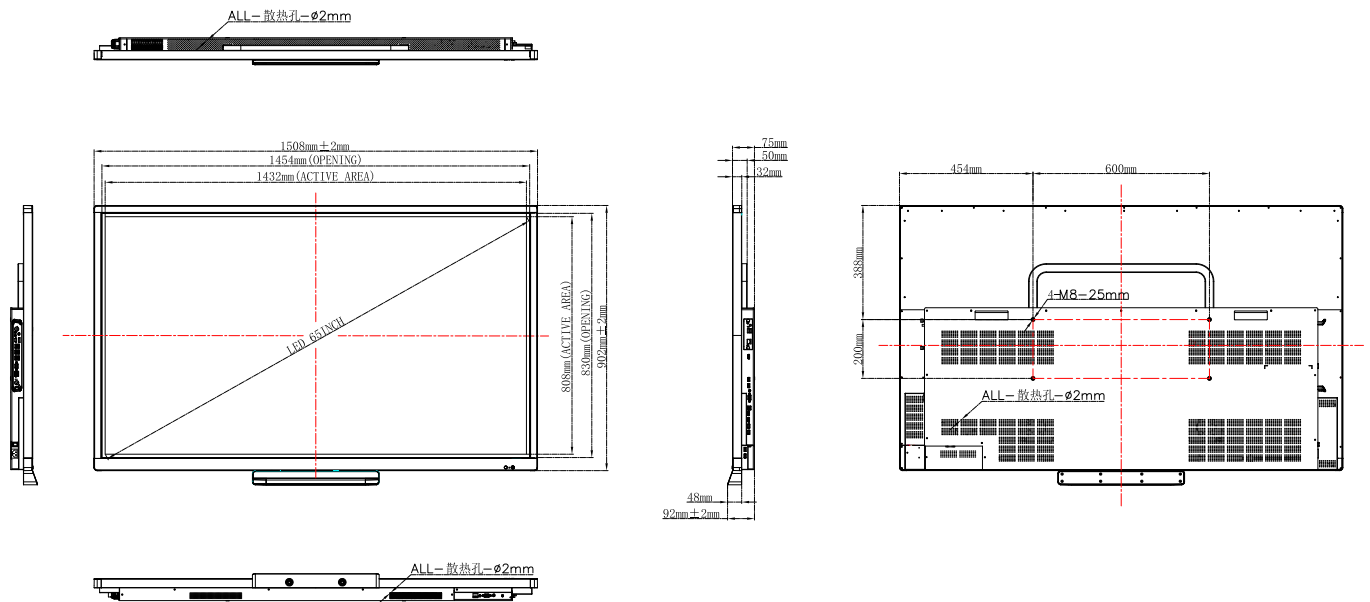

75" Pro Series | E-CAP

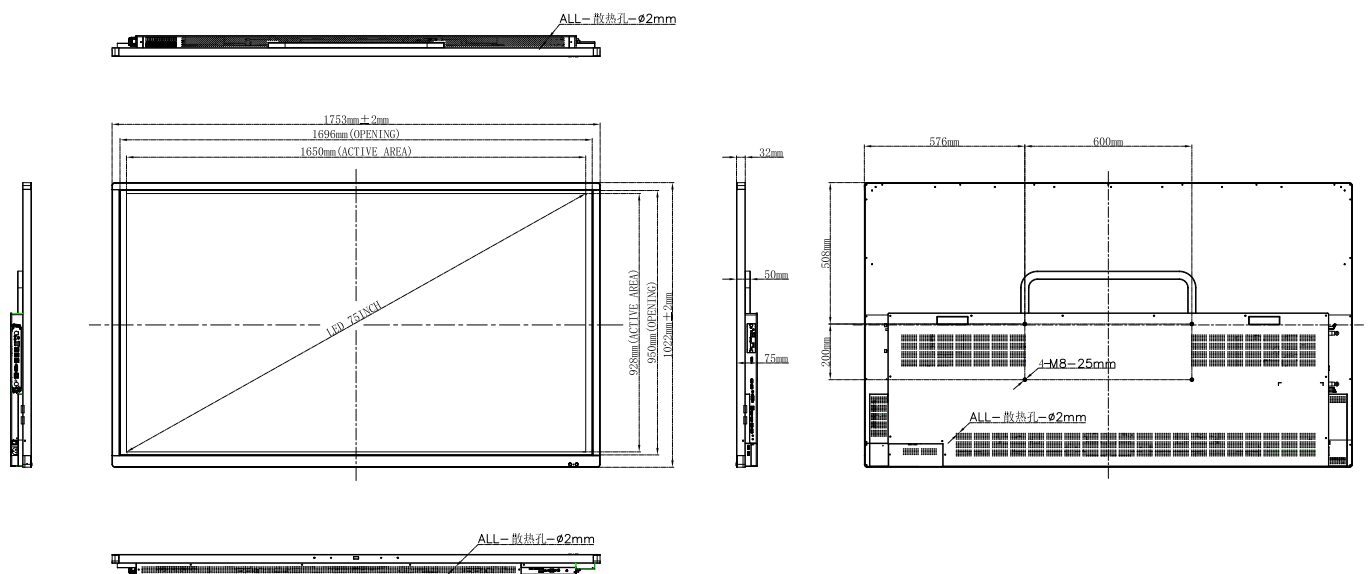

86" Pro Series | E-CAP

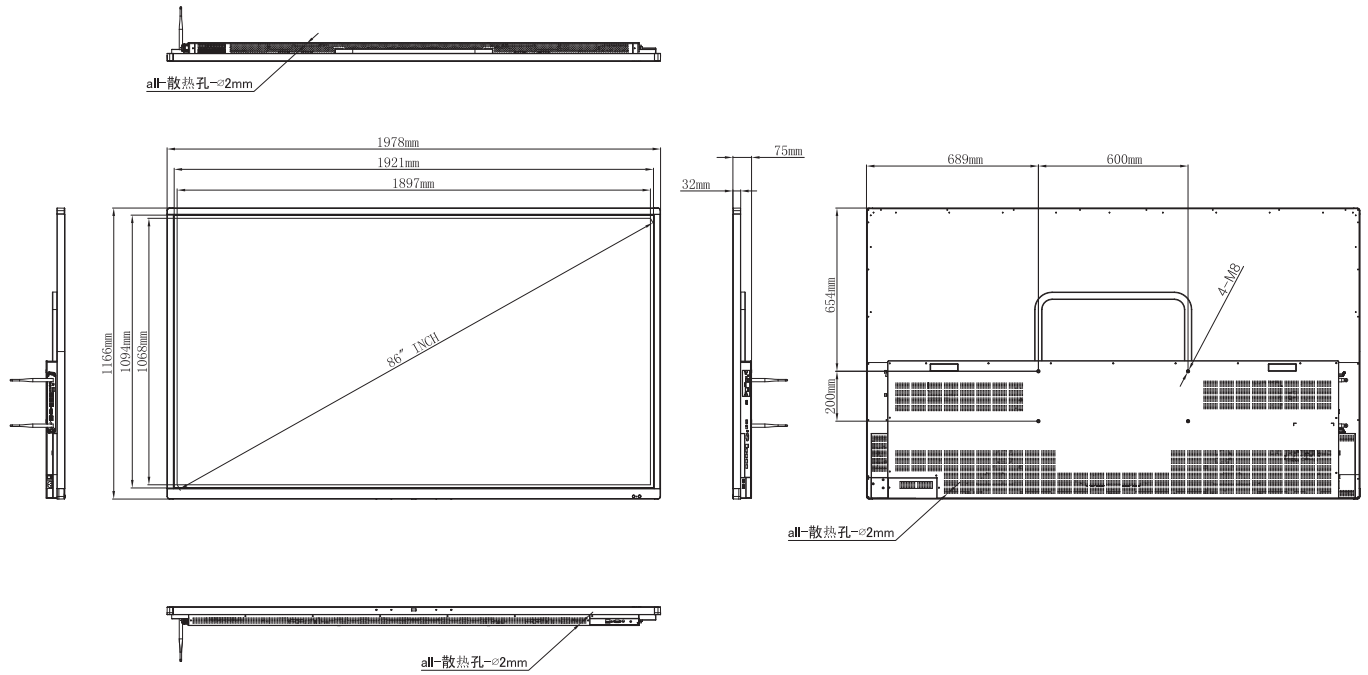

65" Capacitive Touch

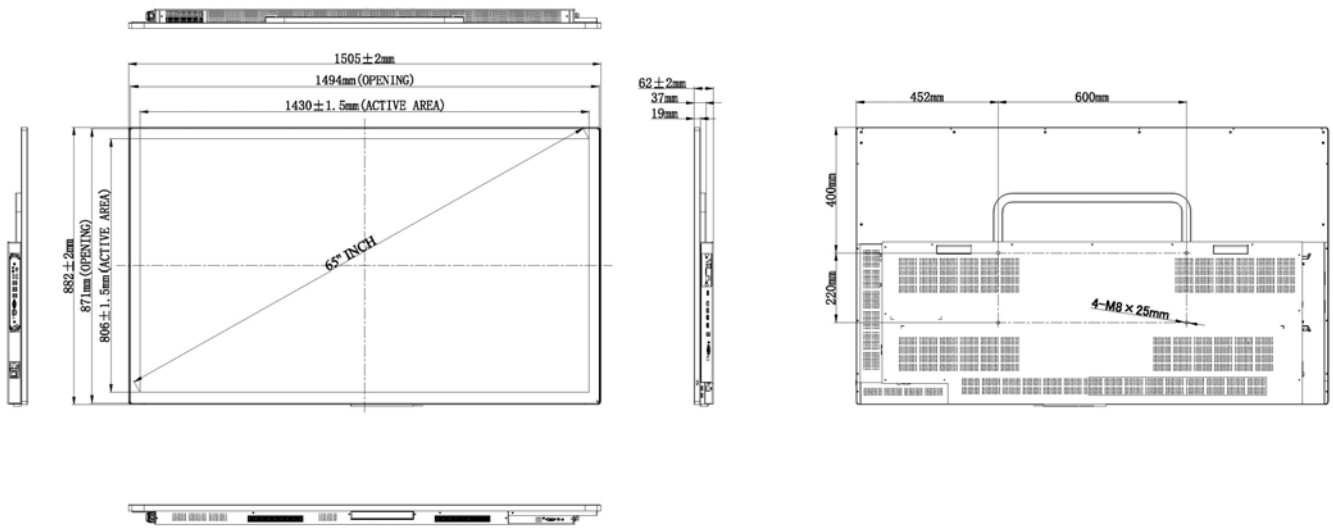

55" Pro Series | High Precision

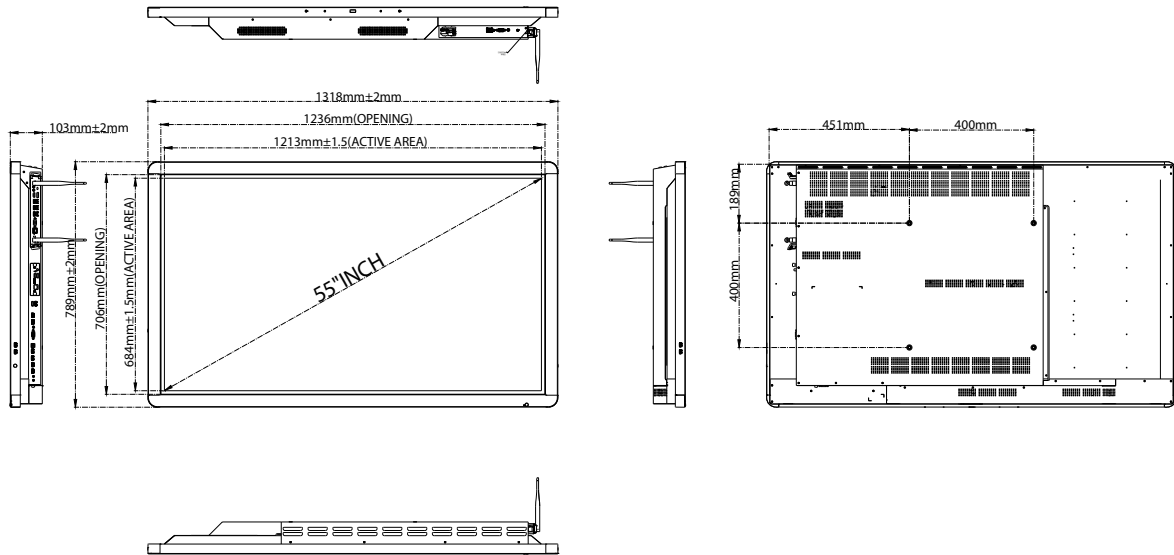

65" Pro Series | High Precision

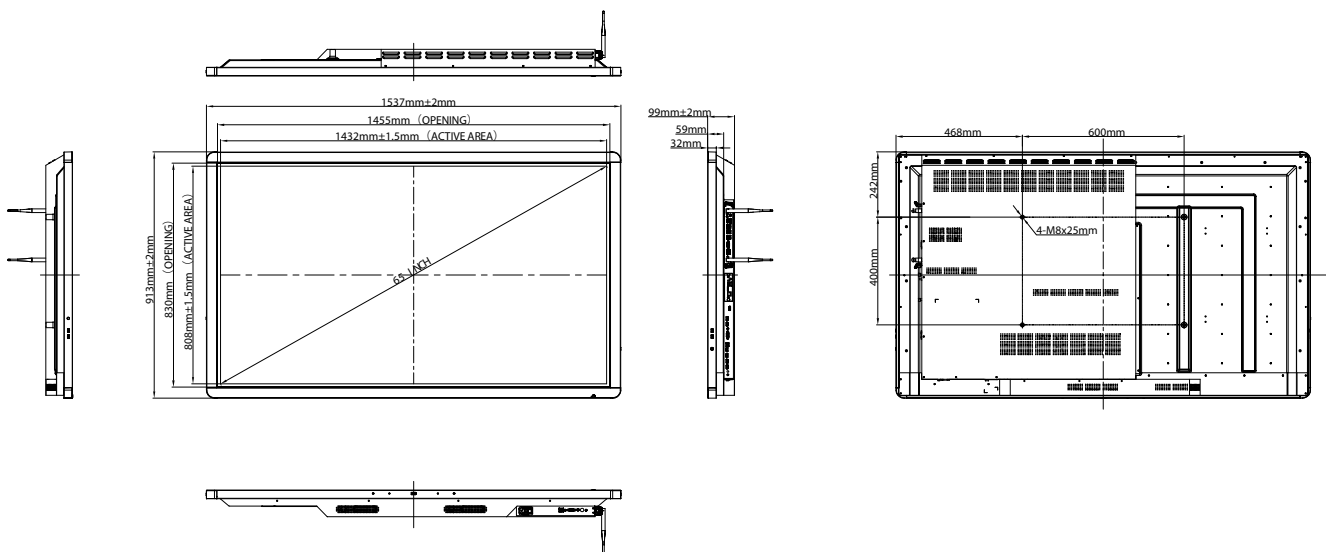

75" Pro Series | High Precision

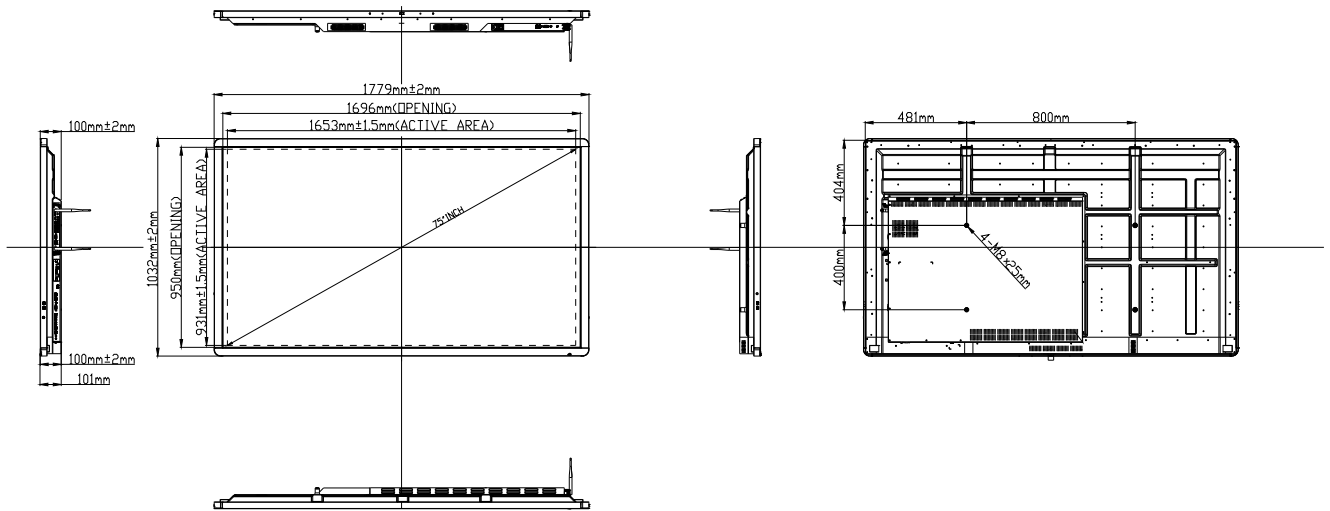

86" Pro Series | High Precision

